

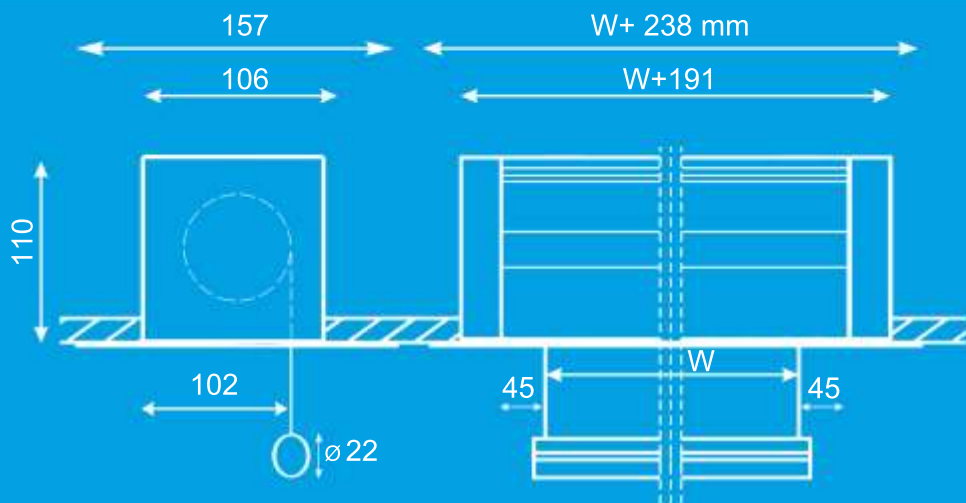

CONTOUR

Elektryczne ekrany projekcyjne do zabudowy suftowej

Rodzina elektrycznych ekranów projekcyjnych przeznaczonych do zabudowy w suftach podwieszanych plafonowych lub kartonowo-gipsowych. Dostępne w szerokiej palecie rozmiarów, formatów obrazu i odmian powierzchni projekcyjnych.



Cechy charakterystyczne:

- Obudowa stalowa malowana kolor biały
- Wygodna dwuetapowa instalacja ekranu
- Konstrukcja modułowa: moduł suftowy, ekran, maskownica
- Długi czas życia powierzchni projekcyjnej zabezpieczonej funkcją automatycznego zatrzymywania zwijania/rozwijania
- Dedykowana instalacja z możliwością regulacji położenia punktów krańcowych zwijania/rozwijania tkaniny projekcyjnej
- Elektryczny silnik o mocy 125 W z 5-letnią gwarancją
- Łatwa integracja z zewnętrznymi systemami sterującymi
- Naścienny przełącznik sterujący w zestawie.
- Dedykowane materiały projekcyjne:
 - dla kina domowego:
 - Matt White** g=1,0, **Matt Grey** g=0,8
 - dla prezentacji
 - Matt White** g=1,0, **White Ice** g=1,2,
 - New Coral** g=3,2 (do projekcji wstecznej)

Akcesoria opcjonalne:

- System zdalnego sterowania na podczerwień (CRC-IR)
- Radiowe systemy zdalnego sterowania (CRC, DRC)
- Systemy sterujące z wyzwalaczem (C12VRC, C12V)
- Malowanie proszkowe w kolorach z palety RAL
- Naścienny przełącznik sterujący z blokadą kluczem
- Czarne ramki (BB) (tylko dla materiałów MW, MG i WI)
- Czarne ramki (BT) (dla formatu 16:9, tylko dla materiałów MW, MG i WI)

WYPOSAŻENIE PODSTAWOWE:



PRZEŁĄCZNIK

CONTOUR		1:1			4:3			16:9		
FORMAT		18	21	24	18/14	21/16	24/18	18/10	21/12	24/14
MODEL		18	21	24	18/14	21/16	24/18	18/10	21/12	24/14
WYMIARY [cm]		180/180	210/210	240/240	180/135	210/160	240/180	180/102	210/119	240/135
WAGA [kg]		8.0	10.0	12.0	7.8	9.8	11.7	7.5	9.5	11.3
RAMKA "BB" *		-	-	-	+	+	+	+	+	+
RAMKA "BT" *		-	-	-	-	-	-	+	+	+

* Jako opcja

